

ADDENDUM N° 1

PROJET: Remplacement de la finition intérieure et des appareils d'éclairage intérieurs et mise aux normes des issues de secours, École Henri-Beaulieu
235, rue Bleignier, St-Laurent, QC H4N 1B1

No. APPEL D'OFFRES : 21-112

DATE : 2022-01-17

PROJET No CSSMB: 011160610 -
011160611

PROJET ARCH N°: 21-872-XFA

DOCUMENT D'APPEL D'OFFRES

Dans le BORDEREAU DE PRIX VENTILÉS, remplacer la ligne « BOIS ET PLASTIQUE » par « DÉSAMIANTAGE ».

DEVIS D'ARCHITECTURE**SECTION 09 65 00 – REVÊTEMENTS DE SOL SOUPLES**

- Article 3.6 concernant le nettoyage et le cirage initiaux, ajouter le point 3 comme suit :

Les carreaux de composés de vinyle doivent recevoir une ou deux couches de neutralisant et cinq (5) couches de cire selon les produits recommandés par le manufacturier.

SECTION 09 91 00 – PEINTURE

- Article 1.2.5 dans le Sommaire des travaux, ajouter la phrase suivante :

Installer l'apprêt alkyde « Dulux 23010 » de PPG ou équivalent approuvé pour toute surface en peinture existante à l'alkyde.

- Article 1.5.8 dans les Documents/éléments à soumettre est non applicable et donc annulée.

DESSIN D'ARCHITECTURE**A002**

- Dans les NOTES TYPIQUES pour la CAGE D'ESCALIER, ajouter la phrase suivante à la note 7 en CONSTRUCTION:

PRÉVOIR UNE GRANDEUR JUSQU'À 150X150 (6"X6") POUR CHAQUE ENSEIGNE.

- Dans la LÉGENDE – CONSTRUCTION, ajouter le paragraphe suivant à « C13 » :

PRÉVOIR INSTALLER UN MORTIER OU UN SYSTÈME DE MEMBRANE À BASE D'ÉPOXY SOLIDE SUR LA NOUVELLE DALLE DE BÉTON AFIN DE CONTRÔLER LE TAUX D'HUMIDITÉ ET DE RÉDUIRE LE TEMPS DE SÉCHAGE DU BÉTON AVANT D'APPLIQUER LES NOUVEAUX FINIS DE PLANCHER. PRODUITS DE RÉFÉRENCE : SIKAFLOOR 81 EPOCEM DE SIKA, PRIMER 150 DE STONHARD OU ARDEX MC RAPIDE DE ARDEX. SUIVRE LES RECOMMANDATIONS DES MANUFACTURIERS POUR L'APPLICATION, LES DÉTAILS DE PRÉPARATION ET D'EXÉCUTION. ASSURER LA COMPATIBILITÉ ENTRE DIFFÉRENTS PRODUITS. SOUMETTRE LES FICHES TECHNIQUES ET LES DESSINS D'ATELIER POUR EXEMAN AVANT LA COULÉE DU BÉTON. DE PLUS, SOUMETTRE UNE GARANTIE PROLONGÉE DE 3 ANS À LA FIN DU PROJET.

- Ajouter le DÉTAIL TYPIQUE DES MAINS COURANTES suivant au plan.

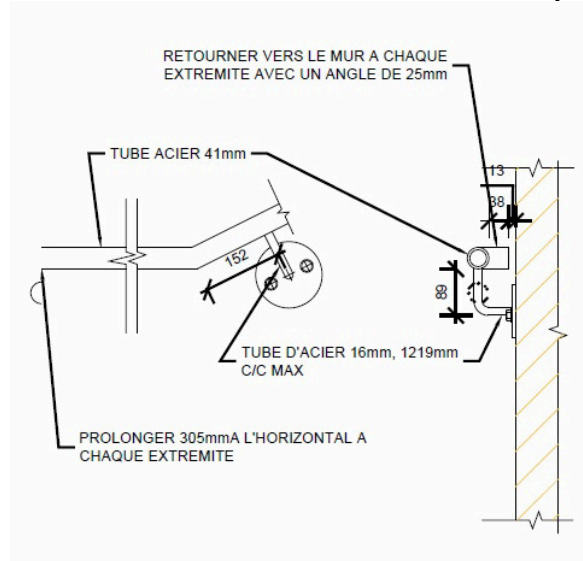

A101

- La « LÉGENDE – DÉMOLITION » indiquée à côté du plan #3 (nouvelle finition de plancher) devrait se lire « LÉGENDE – FINITION DE PLANCHER ».

A601

- Ajouter la note suivante au plan 1 pour le RDC :

VOIR STRUC. POUR LA DÉMOLITION DE LA DALLE DE BÉTON PRÈS DE LA ZONE DE L'ESCALIER ET COORDONNER AVEC MÉC./ÉLEC. EFFECUTER LES TRAVAUX DE DÉMOLITION ET DE CONSTRUCTION SIMILAIRES À CEUX PRÉVUS DANS LES CLASSES MATERNELLES.

A901

- Dans le tableau des compositions des cloisons, modifier la note n° 1 comme suit :

CONSTRUIRE TOUTES LES NOUVELLES CLOISONS PLEINE HAUTEUR (± 3390 MM) JUSQU'AU PONTAGE MÉTALLIQUE.

FIN DE LA SECTION